



GPIB

USB

**8½桁高精度/高確度システム校正用
デジタル・マルチメータ**

- 8½桁(最大表示119 999 999)、0.01 ppm分解能
直流電圧測定：100 mV～1000 V、10 nV分解能
直流電流測定：100 nA～1000 mA、100 fA分解能
抵抗測定：10 Ω～1000 MΩ、1 μΩ分解能
- 自己校正機能により高確度測定
5 ppm/年(直流電圧測定相対確度)
8 ppm/年(抵抗測定相対確度)
- 50,000データの内部メモリ保存機能



高精度を実現したシステム・ユースのDMM

7481 は 8½ 桁表示で 0.01 ppm の高分解能を持つデジタル・マルチメータです。研究開発、校正機関、電子部品・半導体検査システムの校正用として最適です。

直流電圧測定では 10 nV、直流電流測定では 100 fA、抵抗測定では 1 μΩ という高分解能で測定することが可能です。5 ppm/1 年間(電圧測定相対精度)の高い精度での測定を保証します。

また自己校正機能を内蔵していますので、いつでも高精度測定が可能となり、外部から校正を行う場合でも少ない標準器で校正が可能です。

自動化システム用のインタフェースは、GPIB および USB を標準装備しており、システム組込み用としてリア入力端子を備えた設計になっています。

電圧測定

- 5レンジ: 0.1 V ~ 1000 V
- 8½ 桁 ~ 4½ 桁の分解能
- 最小分解能: 10 nV
- 5 ppm/年の安定した電圧相対精度

抵抗測定

- 9レンジ: 10 Ω ~ 1000 MΩ
- 2線式および4線式抵抗測定
- 最小分解能: 1 μΩ
- 8 ppm/年の安定した相対精度
- 被測定抵抗の自己発熱を軽減する Low Power 切り替え機能
- 入力ケーブルの熱起電力自動キャンセル方式

電流測定

- 8レンジ: 100 nA ~ 1 A
- 最小分解能: 100 fA
- 20 ppm/年の高精度(相対精度)

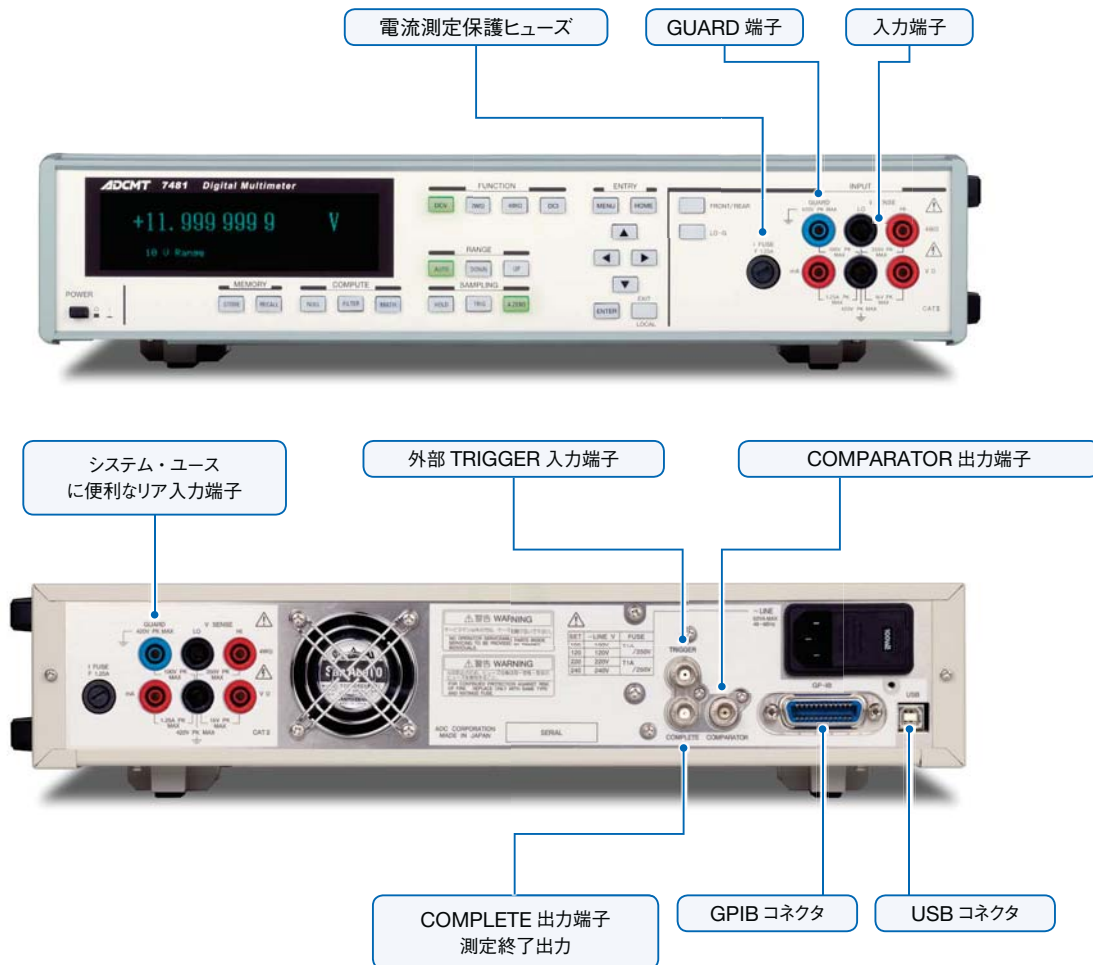

標準器 / 高確度測定に適した8¹/₂桁高性能DMM

7481は、直流電圧 / 抵抗測定において8¹/₂桁(119 999 999)、直流電流測定で7¹/₂桁(11 999 999)の高性能デジタル・マルチメータです。また、直流電圧レシオ測定では、最大表示8桁(99 999 999)が可能で、標準器や高確度測定に最適です。

標準器として必要な高確度と簡単な校正を備えたデジタル・マルチメータ

	直流電圧	抵抗	直流電流	電圧レシオ
最大表示	119 999 999	119 999 999	11 999 999	99 999 999
相対確度*	0.5 ± 0.1	2 ± 0.2	5 ± 10	1.25 ± 0.25
(条件)	10 Vレンジ	10 kΩレンジ	1000 μAレンジ	10 Vレンジ

*相対確度：読みのppm ± レンジのppm、23°C ± 1°C、24時間において

7481の校正に必要な標準は直流電圧標準(10 V)と抵抗標準(10 kΩ)です。

2種類の標準による校正と自己校正機能で、直流電圧、抵抗、電流の各レンジの校正および、周囲温度変化による内部誤差の除去が可能となり、高確度の測定を保証します。

校正値は、校正日とともに内部メモリに記憶され、GPIBまたはUSBで読み出すことができます。

高精度 A/D 変換器

独自技術であるマルチスロープ積分方式のA/D変換方式を採用し、標準器としての高精度の直線性と安定度を提供します。高精度測定ができます。

図は、10 Vレンジにおける0 V入力時の安定度を示します。

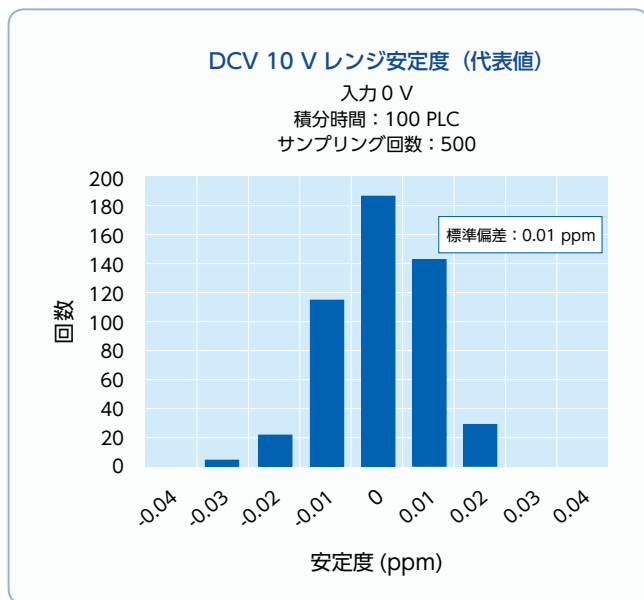

低雑音設計

7481は低雑音レンジング・アンプによりバラツキの少ない測定が可能です。

図は100 mVレンジにおける0 V入力時の積分時間と表示バラツキの実効値(rms)を示します。

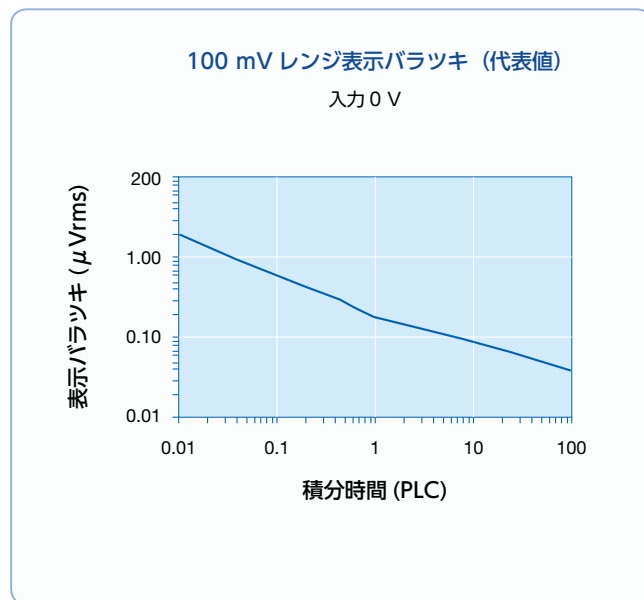

熱起電力自動除去機能による高精度抵抗測定

7481 では、正確なDC電圧測定だけでなく、抵抗測定において、誤差要因となるケーブルの微少な熱起電力を自動的にキャンセルする高精度抵抗測定機能を装備しています。

レシオ測定機能

レシオ測定では、通常の直流電圧測定に加え、4WΩ 測定端子で基準直流電圧を測定し、その電圧比を演算により表示します。この機能を利用して、抵抗測定において外部供給源の誤差要因を除去した、アッテネータの分圧比測定や、電力測定が可能となります。

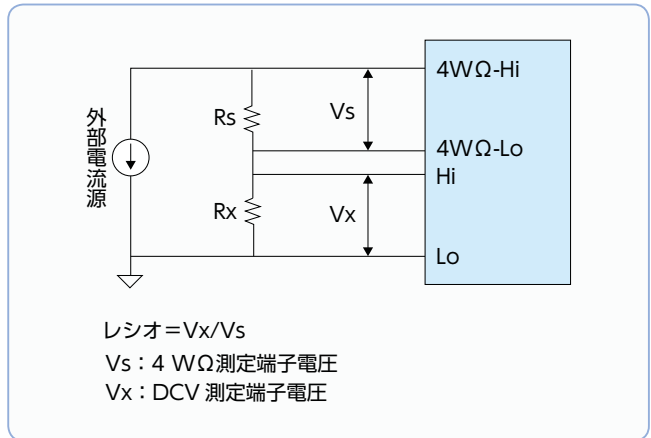

測定に便利な豊富な機能

50,000 データ内部メモリ保存機能

測定データは内部メモリ (RAM) に 50,000 データまで記憶可能。

フロント／リアの入力端子外部制御

フロント／リア入力を GPIB または USB で外部制御できます。フロント／リア入力の切り換えミス防止に最適です。

コンパレータ機能

抵抗や半導体などの電子部品の検査で閾値を設定することにより効率よく可否の選別が行えます。測定結果に PASS/FAIL が表示され、また判定結果はリアパネルのコンパレータ出力端子にも出力されます。



コンパレータ機能 測定表示

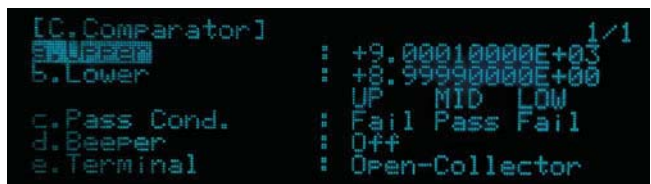

コンパレータ機能 閾値、判定設定

統計演算機能

サンプル数は最大10,000まで設定可能で、データの最大値、最小値、平均値、バラツキ、標準偏差(σ)などの統計演算結果を表示することができます。

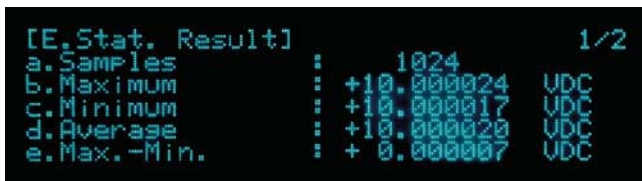

統計演算機能 結果表示

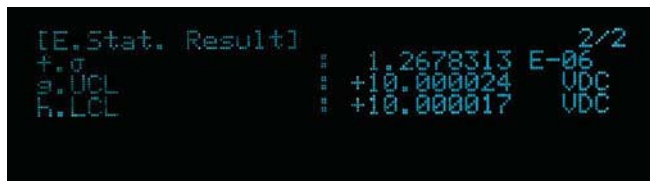

7481 性能諸元

直流電圧測定(DCV)

レンジ/最大表示/分解能/入力インピーダンス

レンジ	最大表示	分解能					入力インピーダンス
		8 1/2桁	7 1/2桁	6 1/2桁	5 1/2桁	4 1/2桁	
100 mV	119.99999 mV	-	10 nV	0.1 μV	1 μV	10 μV	>100 GΩ
1000 mV	1199.99999 mV	10 nV	0.1 μV	1 μV	10 μV	100 μV	>100 GΩ
10 V	11.9999999 V	0.1 μV	1 μV	10 μV	100 μV	1 mV	>100 GΩ
100 V	119.999999 V	1 μV	10 μV	100 μV	1 mV	10 mV	10 MΩ±1%
1000 V	1099.99999 V	10 μV	100 μV	1 mV	10 mV	100 mV	10 MΩ±1%

最大入力電圧: 入力 Hi-Lo 間 ±1000 Vpeak

GUARD- シャーシ間 ±420 Vpeak

GUARD-Lo 端子間 ±100 Vpeak

測定精度: 積分時間 100 PLC 設定時の相対精度
±(読みの ppm + レンジの ppm)

レンジ	24時間 ^{※2}	90日間 ^{※3}	1年間 ^{※3}
	Tcal ^{※1} ±1°C	Tcal ±5°C	
100 mV	2.5 + 10	5.0 + 10	7.0 + 10
1000 mV	1.5 + 1	4.0 + 1	6.0 + 1
10 V	0.5 + 0.1	3.0 + 0.2	5.0 + 0.2
100 V	2.5 + 1	5.0 + 1	7.0 + 1
1000 V	2.5 + 0.1	5.0 + 0.2	7.0 + 0.2

※1 Tcal = 校正時温度

※2 24時間の精度は、レンジ切替え後4分以上 (MATH NULL 使用、固定レンジの場合)、Tcal ±1°Cにおいて

※3 90日間、1年間の精度は、直近のINT CAL 後24時間以内かつ±1°C、Tcal ±5°Cにおいて (MATH NULL 使用、固定レンジの場合)
INT CAL: INTernal CALibration (DMM 内部の誤差の校正)

日本の国家標準に対するエーディーシーのトレーサビリティは読みの0.9 ppmを追加誤差として加算

電圧係数: 100 V を越える入力では 7 ppm (Vin/1000 V)² を加算

温度係数: (読みの ppm + レンジの ppm) / °C

レンジ	温度係数	
	INT CAL なし	INT CAL あり
100 mV	1.2 + 1	0.25 + 1
1000 mV	1 + 0.1	0.15 + 0.1
10 V	1 + 0.01	0.15 + 0.01
100 V	1.2 + 0.1	0.25 + 0.1
1000 V	1.2 + 0.01	0.25 + 0.01

INT CAL なし: 周囲の温度変化にかかわらず INT CAL を実行しない場合

INT CAL あり: 周囲の温度変化に応じて INT CAL を実行し、直後の測定値を使用した場合

オート・ゼロ OFF での温度係数

追加誤差

レンジ	追加誤差 レンジの ppm/°C
100 mV	50
1000 mV/10 V	5
100 V/1000 V	1

追加誤差: 積分時間が 100 PLC 以外は以下の追加誤差を加算

積分時間設定による追加誤差^{※4}

積分時間	ゲイン・エラー 読みの ppm	レンジ・エラー レンジの ppm
2 μs ~ 5 μs	2000	1000
6 μs ~ 10 μs	1000	500
20 μs ~ 100 μs	200	100
200 μs ~ 1 ms	30	20
2 ms ~ 10 ms	10	10
1 PLC	1	0.6
2 PLC ~ 3 PLC	0.8	0.5
4 PLC ~ 5 PLC	0.6	0.4
6 PLC ~ 10 PLC	0.5	0.3
20 PLC ~ 30 PLC	0.2	0.2
40 PLC ~ 50 PLC	0.2	0.1
10 PLC ~ 90 PLC	0.1	0.05

※4 1 μs は精度規定外

レンジ・エラーのレンジ乗数

レンジ	乗数 ^{※5}
100 mV	×20 (×100)
1000 mV	×2 (×10)
10 V	×1 (×1)
100 V	×2 (×10)
1000 V	×1 (×1)

※5 () 内の乗数は積分時間 200 μs ~ 10 ms

ノイズ除去: GUARD-Lo 端子間、1 kΩ 不平衡インピーダンスにおいて

積分時間	実行 CMR		NMR
	50/60 Hz ± 0.07 %	DC	50/60 Hz ± 0.07 %
10 ms 以下	90 dB	140 dB	0 dB
1 PLC 以上	150 dB	140 dB	60 dB

抵抗測定

レンジ	最大表示	分解能					測定電流	開放端子 電圧
		8 1/2桁	7 1/2桁	6 1/2桁	5 1/2桁	4 1/2桁		
10 Ω	11.999999 Ω	-	1 μΩ	10 μΩ	100 μΩ	1 mΩ	10 mA	13 V
100 Ω	119.999999 Ω	1 μΩ	10 μΩ	100 μΩ	1 mΩ	10 mΩ	10 mA	13 V
1000 Ω	1199.99999 Ω	10 μΩ	100 μΩ	1 mΩ	10 mΩ	100 mΩ	1 mA	13 V
10 kΩ	11.9999999 kΩ	100 μΩ	1 mΩ	10 mΩ	100 mΩ	1 Ω	1 mA	17 V
100 kΩ	119.999999 kΩ	1 mΩ	10 mΩ	100 mΩ	1 Ω	10 Ω	100 μA	17 V
1000 kΩ	1199.99999 kΩ	10 mΩ	100 mΩ	1 Ω	10 Ω	100 Ω	10 μA	17 V
10 MΩ	11.9999999 MΩ	-	1 Ω	10 Ω	100 Ω	1 kΩ	1 μA	17 V
100 MΩ	119.999999 MΩ	-	10 Ω	100 Ω	1 kΩ	10 kΩ	100 nA	16 V
1000 MΩ	1199.99999 MΩ	-	100 Ω	1 kΩ	10 kΩ	100 kΩ	10 nA	16 V
10 Ω	11.999999 Ω	-	1 μΩ	10 μΩ	100 μΩ	1 mΩ	10 mA	5 V
100 Ω	119.99999 Ω	-	10 μΩ	100 μΩ	1 mΩ	10 mΩ	1 mA	5 V
1000 Ω	1199.9999 Ω	-	100 μΩ	1 mΩ	10 mΩ	100 mΩ	1 mA	5 V
10 kΩ	11.9999999 kΩ	-	1 mΩ	10 mΩ	100 mΩ	1 Ω	100 μA	5 V
100 kΩ	119.999999 kΩ	-	10 mΩ	100 mΩ	1 Ω	10 Ω	10 μA	5 V
1000 kΩ	1199.9999 kΩ	-	100 mΩ	1 Ω	10 Ω	100 Ω	1 μA	5 V
10 MΩ	11.9999999 MΩ	-	1 Ω	10 Ω	100 Ω	1 kΩ	100 nA	5 V
100 MΩ	119.999999 MΩ	-	10 Ω	100 Ω	1 kΩ	10 kΩ	10 nA	5 V
1000 MΩ	1199.9999 MΩ	-	100 Ω	1 kΩ	10 kΩ	100 kΩ	10 nA	16 V

最大入力電圧: 測定端子間: ±350 Vpeak

GUARD- シャーシ間 ±420 Vpeak

GUARD-Lo 端子間 ±100 Vpeak

4線式抵抗測定

測定精度: 積分時間 100 PLC 設定時の相対精度
±(読みの ppm + レンジの ppm)

レンジ	24時間	90日間 ^{※6}	1年間 ^{※6}
	Tcal ±1°C	Tcal ±5°C	
10 Ω	5 + 10	12 + 20	14 + 20
100 Ω	5 + 2	10 + 5	12 + 5
1000 Ω	3 + 2	8 + 5	10 + 5
10 kΩ	2 + 0.2	6 + 0.5	8 + 0.5
100 kΩ	2 + 0.2	6 + 0.5	8 + 0.5
1000 kΩ	10 + 1	12 + 1	14 + 1
10 MΩ	50 + 5	50 + 5	50 + 5
100 MΩ	500 + 10	500 + 10	500 + 10
1000 MΩ	0.5% + 10	0.5% + 10	0.5% + 10
10 Ω	5 + 10	12 + 20	14 + 20
100 Ω	5 + 10	12 + 20	14 + 20
1000 Ω	3 + 2	8 + 5	10 + 5
10 kΩ	3 + 2	10 + 5	12 + 5
100 kΩ	10 + 2	12 + 5	14 + 5
1000 kΩ	50 + 5	50 + 5	50 + 5
10 MΩ	500 + 50	500 + 50	500 + 50
100 MΩ	0.5% + 50	0.5% + 50	0.5% + 50
1000 MΩ	0.5% + 10	0.5% + 10	0.5% + 10

※6 90日間、1年間の精度は、直近のINT CAL 後24時間以内かつ ±1°C、Tcal ±5°C において (MATH NULL 使用、固定レンジの場合)

日本の国家基準に対するエーディーシーのトレーサビリティは読みの3.1 ppmを追加誤差として加算

温度係数：
± (読みの ppm + レンジの ppm) / °C

	レンジ	温度係数	
		INT CALなし	INT CALあり
Hi-Power	10 Ω	3 + 3	1 + 3
	100 Ω	3 + 1	1 + 1
	1000 Ω	2 + 1	1 + 1
	10 kΩ	2 + 0.1	1 + 0.1
	100 kΩ	2 + 0.1	1 + 0.1
	1000 kΩ	2 + 0.1	1 + 0.1
	10 MΩ	20 + 0.1	5 + 0.1
	100 MΩ	100 + 1	50 + 1
Lo-Power	1000 MΩ	1000 + 1	500 + 1
	10 Ω	3 + 3	1 + 3
	100 Ω	3 + 3	1 + 3
	1000 Ω	2 + 1	1 + 1
	10 kΩ	2 + 1	1 + 1
	100 kΩ	2 + 1	1 + 1
	1000 kΩ	10 + 1	5 + 1
	10 MΩ	100 + 10	25 + 10
100 MΩ	1000 + 10	250 + 10	
1000 MΩ	1000 + 1	500 + 1	

追加誤差：積分時間が 100 PLC 以外は以下の追加誤差を加算 ※7

積分時間	ゲイン・エラー 読みの ppm	レンジ・エラー レンジの ppm
2 μs ~ 10 μs	2000	1500
20 μs ~ 100 μs	200	150
200 μs ~ 1 ms	30	30
2 ms ~ 10 ms	10	10
1 PLC ~ 10 PLC	1	0.6
20 PLC ~ 50 PLC	0.2	0.2
60 PLC ~ 90 PLC	0.1	0.1

※7 1 μsは精度規定外

レンジ・エラーのレンジ乗数

	レンジ	乗数 ※8
Hi-Power	10 Ω	× 20 (× 100)
	100 Ω ~ 1000 Ω	× 5 (× 10)
	10 kΩ ~ 1000 MΩ	× 1 (× 1)
Lo-Power	10 Ω ~ 100 Ω	× 20 (× 100)
	1000 Ω ~ 100 MΩ	× 5 (× 10)
	1000 MΩ	× 1 (× 1)

※8 ()内の乗数は積分時間200 μs~10 ms

4 WΩチェック機能 ON 時 5 ppm ゲイン・エラーを加算
Ω-COMP 機能 ON 時 100 kΩで 2 ppm、1000 kΩで 5 ppm のゲイン・エラーを加算

2線式抵抗測定

測定精度：2線式抵抗測定 (2 WΩ) 精度は4線式抵抗測定 (4 WΩ) 精度に 0.2 Ωのオフセット誤差をレンジ項に追加

温度係数 (オート・ゼロ OFF)：4 線式抵抗測定 (4 WΩ) の温度係数に以下の追加誤差 (レンジの ppm) / °Cを加算

	レンジ	追加誤差 レンジの ppm/°C
Hi-Power	10 Ω	50
	100 Ω ~ 1000 Ω	5
	10 kΩ ~ 1000 MΩ	1
Lo-Power	10 Ω ~ 100 Ω	50
	1000 Ω ~ 100 MΩ	5
	1000 MΩ	1

直流電流測定

レンジ/最大表示/分解能/入力インピーダンス/過入力保護

レンジ	最大表示	分解能				入力インピーダンス	過入力保護
		7 1/2桁	6 1/2桁	5 1/2桁	4 1/2桁		
100 nA	119.9999 nA	-	100 fA	1 pA	10 pA	1010 kΩ以下	1.25 A/250 V 速断ヒューズ 保護
1000 nA	1199.9999 nA	100 fA	1 pA	10 pA	100 pA	105 kΩ以下	
10 μA	11.999999 μA	1 pA	10 pA	100 pA	1 nA	10.1 kΩ以下	
100 μA	119.99999 μA	10 pA	100 pA	1 nA	10 nA	1.01 kΩ以下	
1000 μA	1199.9999 μA	100 pA	1 nA	10 nA	100 nA	102 Ω以下	
10 mA	11.999999 mA	1 nA	10 nA	100 nA	1 μA	12 Ω以下	
100 mA	119.99999 mA	10 nA	100 nA	1 μA	10 μA	3 Ω以下	
1000 mA	1199.9999 mA	100 nA	1 μA	10 μA	100 μA	2 Ω以下	

測定精度：積分時間 100 PLC 設定時の相対精度
± (読みの ppm + レンジの ppm)

レンジ	24時間	90日間 ※9	1年間 ※9
	Tcal ± 1°C	Tcal ± 5°C	
100 nA	10 + 400	25 + 400	25 + 400
1000 nA	10 + 40	15 + 40	20 + 40
10 μA	5 + 10	15 + 20	20 + 20
100 μA	5 + 10	15 + 20	20 + 20
1000 μA	5 + 10	15 + 20	20 + 20
10 mA	10 + 10	15 + 20	20 + 20
100 mA	20 + 10	25 + 20	30 + 20
1000 mA	100 + 10	100 + 20	110 + 20

※9 90日間、1年間の精度は、直近のINT CAL 後24時間以内かつ±1°C、Tcal±5°Cにおいて (MATH NULL使用、固定レンジの場合)

日本の国家標準に対するエーディーシーのトレーサビリティは読みの4 ppmを追加誤差として加算

温度係数：
± (読みの ppm + レンジの ppm) / °C

レンジ	温度係数	
	INT CALなし	INT CALあり
100 nA	10 + 200	2 + 50
1000 nA	10 + 20	2 + 5
10 μA	2 + 4	2 + 1
100 μA	5 + 3	2 + 1
1000 μA	5 + 2	2 + 1
10 mA	10 + 2	5 + 1
100 mA	20 + 2	5 + 1
1000 mA	20 + 3	10 + 2

追加誤差：積分時間が 100 PLC 以外は以下の追加誤差を加算 ※10

積分時間	ゲイン・エラー 読みの ppm	レンジ・エラー レンジの ppm
2 μs ~ 10 μs	2000	2000
20 μs ~ 100 μs	200	1200
200 μs ~ 1 ms	30	1200
2 ms ~ 10 ms	10	800
1 PLC ~ 10 PLC	1	10
20 PLC ~ 50 PLC	0.2	4
60 PLC ~ 90 PLC	0.1	2

※10 1 μsは精度規定外

レンジ・エラーのレンジ乗数

レンジ	乗数
100 nA	× 50
1000 nA	× 5
10 μA ~ 1000 mA	× 1

レシオ測定

レシオ	入力電圧 / リファレンス電圧
入力電圧	DCV の Hi-Lo 端子間
リファレンス電圧	(Hi センス -Lo 端子間) - (Lo センス -Lo 端子間)
リファレンス測定レンジ	DCV 100 mV ~ 10 V (オートレンジのみ)

測定精度:

レシオ測定精度	± (入力測定誤差 + リファレンス測定誤差)
入力測定誤差	DCV 入力信号測定のレンジ誤差のトータル × 1
リファレンス測定誤差	DCV リファレンス信号測定のレンジ誤差のトータル × 1.5

積分時間

以下の積分時間の設定が可能

1 μs ~ 10 μs	: 1 μs ステップ
20 μs ~ 100 μs	: 10 μs ステップ
200 μs ~ 1 ms	: 100 μs ステップ
2 ms ~ 10 ms	: 1 ms ステップ
1 PLC ~ 10 PLC	: 1 PLC ステップ
10 PLC ~ 100 PLC	: 10 PLC ステップ

4½ 桁表示	1 μs ~ 100 PLC で可能
5½ 桁表示	100 μs ~ 100 PLC で可能
6½ 桁表示	1 ms ~ 100 PLC で可能
7½ 桁表示	1 PLC ~ 100 PLC で可能
8½ 桁表示	10 PLC ~ 100 PLC で可能

PLC: Power Line Cycle の略

20 PLC 以上は、10 PLC を繰り返します。

演算機能

デジタルフィルタ:

スムージング スムージング機能を ON にしたとき、設定されたスムージング回数の測定データからその移動平均値を求める。
スムージング回数: 2 ~ 100

アベレージング アベレージング機能を ON にしたとき、設定されたアベレージング回数の測定データからその平均値を求める。
アベレージング回数: 2 ~ 100

フォーマット演算
スケールリング

$$R = \frac{D-Y}{X} \times Z \quad (X, Y, Z \text{ は定数})$$

% 偏差

$$R = \frac{D-X}{|X|} \times 100 \quad (\%)$$

デルタ

$$R = D_t - D_{t-1} \quad (\text{前回測定値との差})$$

dB 変換

$$R = 20 \log_{10} |D/X| \quad (\text{dB})$$

RMS

$$R = \sqrt{\frac{1}{N} \sum_{K=1}^N D_K^2}$$

dBm 変換

$$R = 10 \log_{10} \frac{D^2/X}{10^{-3}} \quad (\text{dBm})$$

R 1 mW (= 0 dBm) を基準とする dBm 換算値
D 電圧測定値 (V)、X 基準抵抗値 (Ω)

抵抗値温度補正

$$R_{20} = \frac{R_x}{1+0.00393(T-20)} \times \frac{1000}{L} \quad (\Omega / \text{km})$$

R₂₀ 20°C換算した銅電線の抵抗値 (Ω / km)

R_x 温度 X °Cでの抵抗測定値 (Ω)

T 測定時の室温 (°C)、L 電線の長さ (m)

Pt センサ温度測定 JIS C1604-1997 (ITS90)

コンバータ:	演算式	UP 領域	UPPER < D
		MID 領域	LOWER ≤ D ≤ UPPER
		LOW 領域	D < LOWER

定数設定範囲

UPPER (上限値) - 9.9999999 E + 51 ~
+ 9.99999999 E + 51
LOWER (下限値) - 9.9999999 E + 51 ~
+ 9.99999999 E + 51

演算結果の表示

演算結果は PASS、FAIL を表示する
PASS の設定は UP 領域、MID 領域、LOW 領域の各領域ごとに設定可能

統計演算:	RN	サンプル数	, Rave	平均値
	Rmax	最大値	, Rp-p	バラツキ幅
	Rmin	最小値	, R	標準偏差
	Rucl	Upper Control Line	Rave + 3R	
	Rlcl	Lower Control Line	Rave - 3R	

ヌル機能
ヌル機能はヌルを ON にしたときに、現在ある測定値をヌル値とし、以降の測定データはヌル値を減算した値となる。補正範囲は各レンジの全範囲で可能

メモリ機能

メモリ内容 測定データ (50,000 データ)
条件設定メモリ 4 ファイル (USER0 ~ USER3)
RTC (リアルタイムクロック)

トリガ機能

トリガ・ソース IMMEDIATE、MANUAL、EXTERNAL、
BUS、LEVEL、TIMER、LINE

インタフェース機能

GPIO インタフェース:

コマンド体系 IEEE 規格 488.2-1987 に準拠
コネクタ 24 ピン・アンフェノール
インタフェース仕様 SH1、AH1、T5、L4、SR1、RL1、
PP0、DC1、DT1、C0、E2

USB インタフェース:

規格 USB 2.0 Full-Speed 準拠
コネクタ タイプ B

入力端子:

フロント入力、リア入力の 2 入力切り換えを
リモート・コントロール可能

コントロール信号 (単線信号): コネクタ BNC コネクタ

トリガ入力信号 TTL レベル正 / 負パルス選択可能

コンプリート出力信号 TTL レベル 負パルス

コンバータ結果出力信号 オープン・コレクタ / プルアップ 出力選択

可能
PASS/FAIL 出力選択可能

一般仕様

使用環境範囲 周囲温度 0℃～+50℃ (性能保証は0℃～+40℃)
 相対湿度 85% RH 以下
 (抵抗測定 1MΩ、10MΩ、100MΩ、1000MΩレンジ、
 電流測定 100nAレンジでは65% RH以下)
 結露しないこと

保存環境範囲 周囲温度 -25℃～+70℃
 相対湿度 85% RH 以下
 結露しないこと

ウォームアップ時間 仕様を満たすには4時間
 表示 256×64ドット・マトリクス蛍光表示管
 レンジ切替え 手動および自動
 入力方式 フローティング&ガード方式

最大許容印加電圧

				4WHI	
				HI	350V
		4WLO		350V	350V
		COM	350V	1000V	350V
		ガード	100V	450V	1000V
シャーシ	420V	420V	770V	1000V	770V

※ フロント・リアの同一端子間が1000Vを超えないこと

測定方式 積分方式

電源 AC電源 100/120/220/240V (ユーザにて切替可能)

オプションNo.	標準	OPT. 32	OPT. 42	OPT. 44
電源電圧	100V	120V	220V	240V

注文時指定

ユーザにて電源電圧を変更する場合は、適合ケーブルと適合ヒューズをご使用ください。

電源周波数 50Hz/60Hz
 消費電力 42VA以下
 外形寸法 約424(幅)×88(高)×450(奥行)mm
 質量 9kg以下
 安全性 IEC61010-1 Ed.3 準拠 測定カテゴリII
 EMC EN61326-1 classA

付属品

名称	型名	数量
電源ケーブル (JIS 2m)	A01402	1
入力ケーブル (テストプローブ1m)	CC010001	1
ワニ口クリップアダプタ (CC010001用)	CC015001	1
電流端子保護ヒューズ	DFS-AN1R25A-1	1
電源ヒューズ	DFT-AA1A-1	1
EMIクランプ	DEE-100345-1	1

アクセサリ

名称	型名
入力ケーブル (4端子測定用)	A01006
入力ケーブル (バナナ - みの虫)	A01035
入力ケーブル (テストプローブ1m)	CC010001
ワニ口クリップアダプタ (CC010001用)	CC015001
フロントハンドルセット2U	CC028002
ラックマウントセット2U EIA	CC024002
ラックマウントセット2U JIS	CC022002

(フロントハンドルとラックマウントは組み合わせ可能)

メーカー希望小売価格

名称	型名	価格
デジタル・マルチメータ	7481	¥798,000

- 表示価格に消費税は含まれていません。消費税相当額については別途申し受けます。
- 本製品を正しくご利用いただくため、お使いになる前に必ず取扱説明書をお読みください。
- ユーザ各位のご要望、当社の品質管理の一層の高度化などにもなって、おことわりなしに仕様の一部を変更させていただくことがあります。

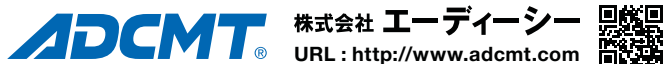

お問い合わせはコールセンターへ ☎0120-041-486

E-mail : kcc@adcmt.com 受付時間: 9:00~12:00, 13:00~17:00(土・日、祝日を除く)

本社 〒355-0812 埼玉県比企郡滑川町大字都77-1
 東松山事業所 TEL (0493)56-4433 FAX (0493)57-1092

●ご用命は

営業部
 東営業所 〒330-0852 埼玉県さいたま市大宮区大成町3-515
 岡部ビル3階
 TEL (048)651-4433 FAX (048)651-4432

中部営業所 〒464-0075 名古屋市中区錦1-18-10
 千種ステーションビル 8階
 TEL (052)735-4433 FAX (052)735-4434

西営業所 〒532-0003 大阪市淀川区宮原2-14-14
 新大阪ランドビル 9階B号室
 TEL (06)6394-4430 FAX (06)6394-4437

株式会社マックスシステムズ

本社 〒460-0003
 名古屋市中区錦1-7-2 楠本第15ビル 6F
 TEL: 052-223-2811 FAX: 052-223-2810
 刈谷営業所 〒488-0003
 刈谷市一ツ木町3-1-14
 TEL: 0566-63-6801 FAX: 0566-63-6800